

Ein-Kammer Box

(Doppelwandige Box)

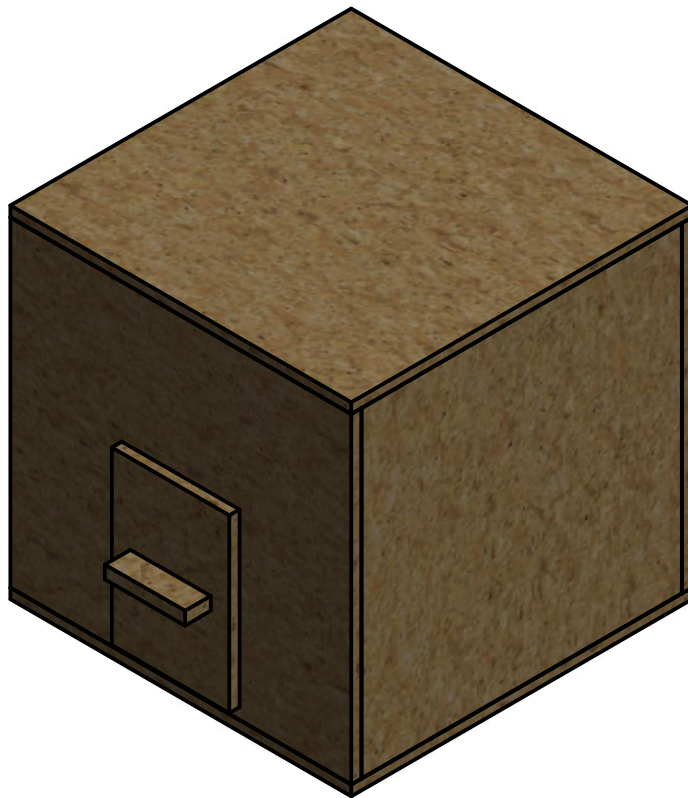

Arbeitsgruppe
Realbrandausbildung

www.agbf-nrw.de

Spanplattenzuschnitt bei der doppelwandigen Box
 Spanplattengröße 2800x2070x19mm
 Rohmaßplattengröße aus Großhandel oder Baumarkt

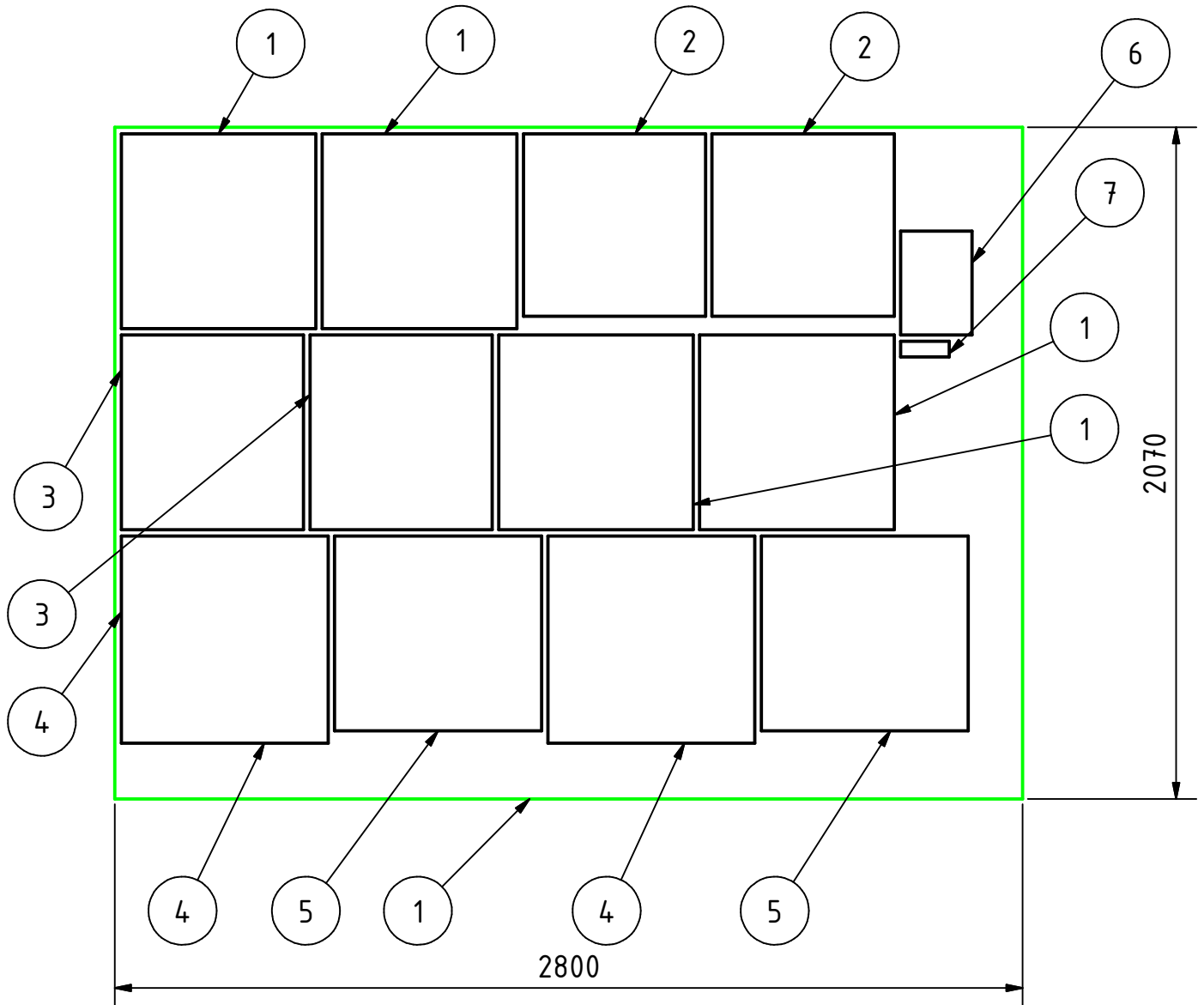

(Für Pos.7 können für den Tragekomfort, ersatzweise Dachlatten o.ä. genommen werden)



AGBF
- NRW -

Arbeitsgruppe
Realbrandausbildung

TEILELISTE		
POS	ANZAHL	BESCHREIBUNG
1	4	Spanplatten 600x600x19
2	2	Spanplatten 562x562x19
3	2	Spanplatten 600x562x19
4	2	Spanplatten 638x638x19
5	2	Spanplatten 600x638x19
6	1	Tür 320x220x19
7	1	Griff 24x48x150

Montage der einwandigen Box

TEILELISTE		
POS	ANZAHL	BESCHREIBUNG
1	1	Spanplatten 600x600x19
2	1	Spanplatten 562x562x19

Information:

Die Einzelteile verschrauben oder mit einer Nagelpistole zusammenklammern

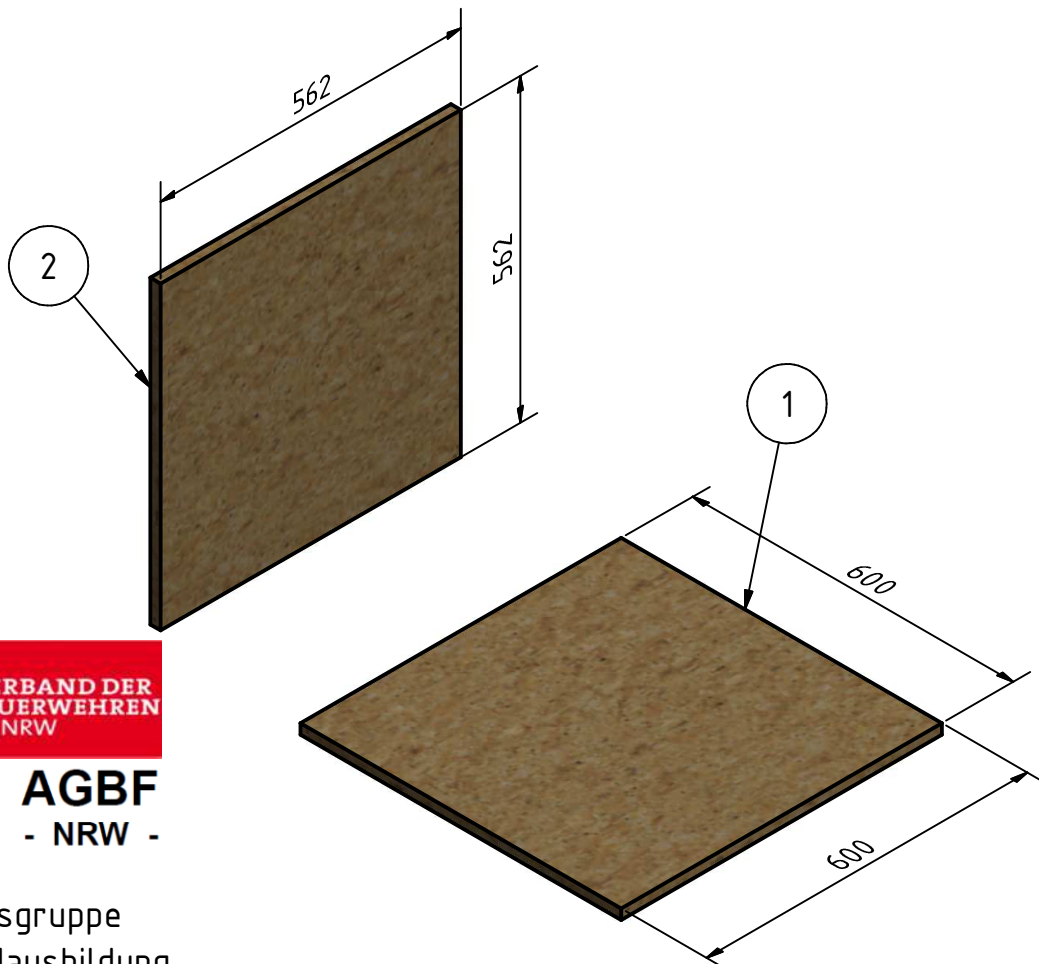
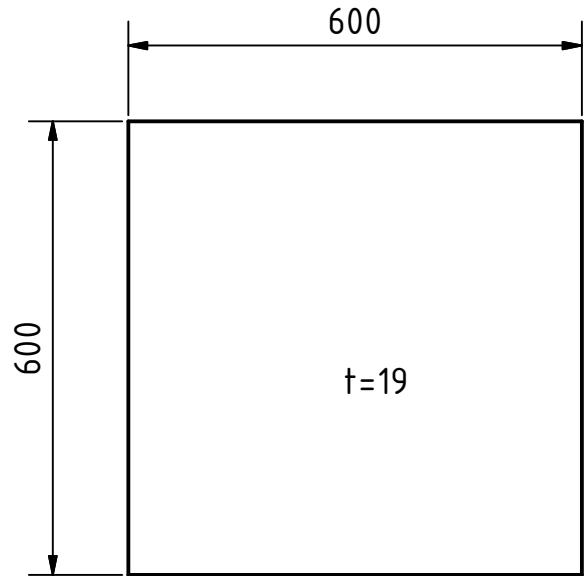
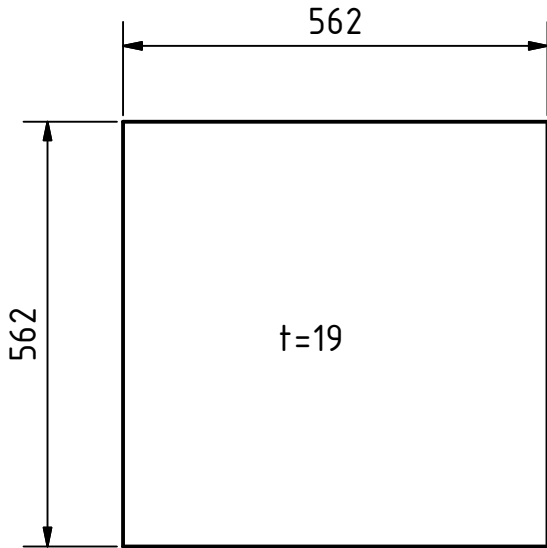

Arbeitsgruppe
Realbrandausbildung

TEILELISTE

POS	ANZAHL	BESCHREIBUNG
3	1	Spanplatten 600x562x19

Information:

Die Einzelteile verschrauben oder mit einer Nagelpistole zusammenklammern

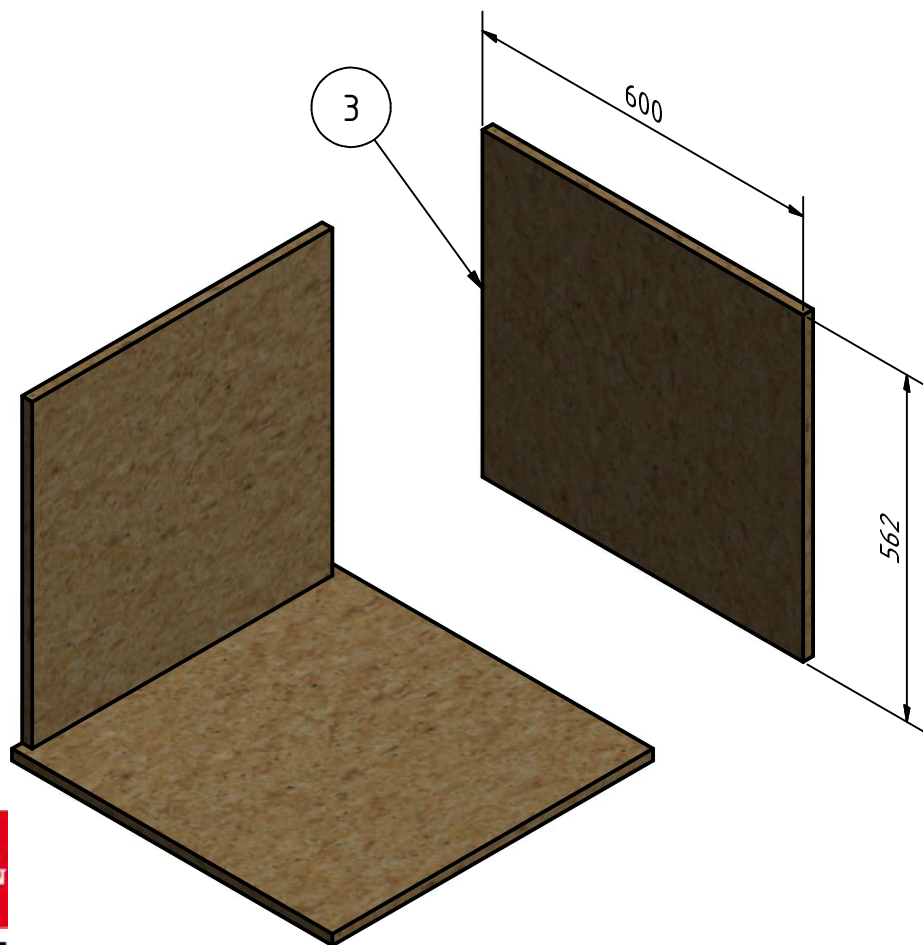
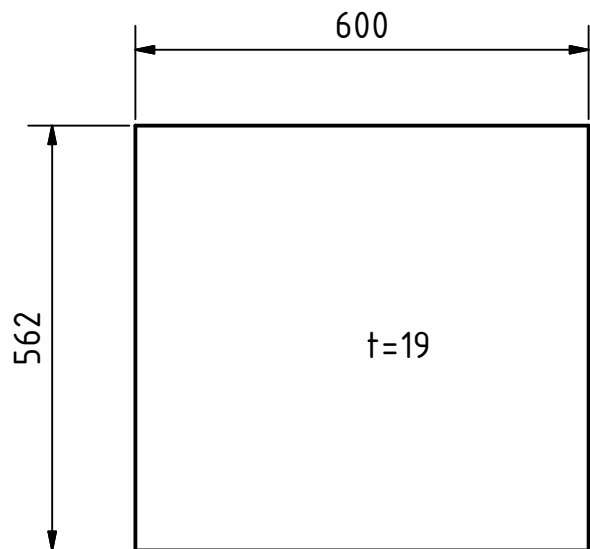

AGBF
- NRW -

Arbeitsgruppe
Realbrandausbildung

TEILELISTE		
POS	ANZAHL	BESCHREIBUNG
2	1	Spanplatten 562x562x19

Information:

Die Einzelteile verschrauben oder mit einer Nagelpistole zusammenklammern

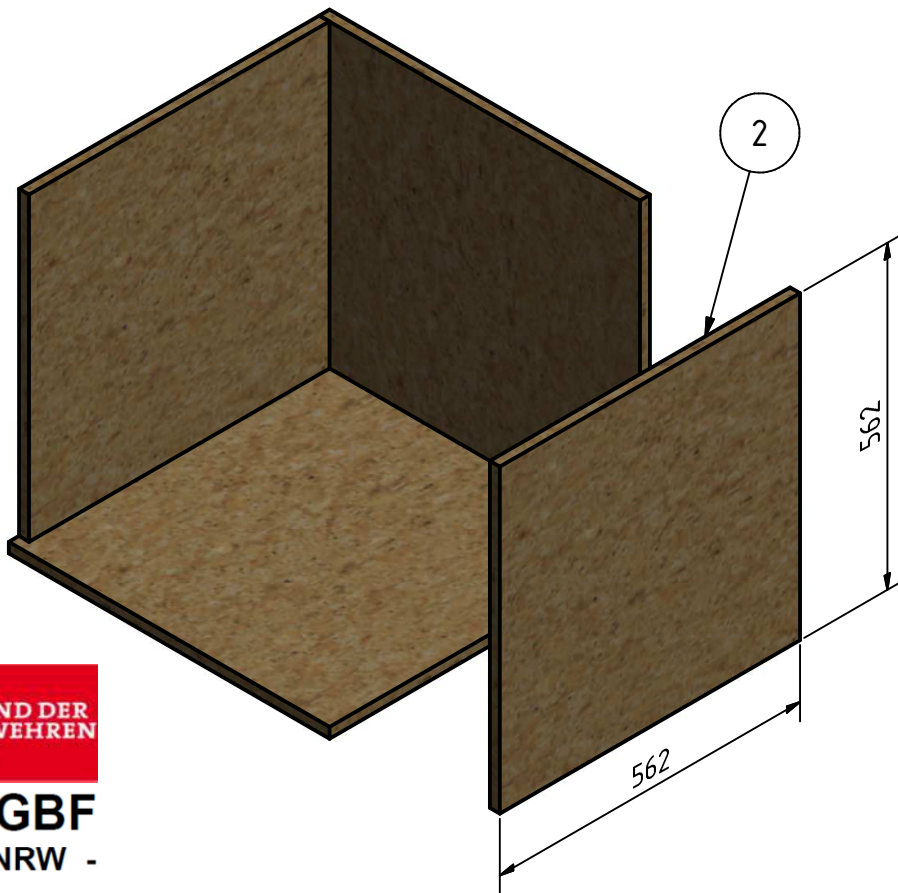
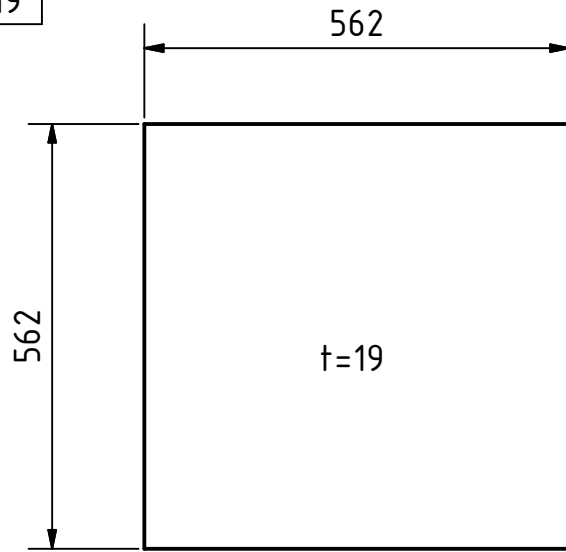

Arbeitsgruppe
Realbrandausbildung

TEILELISTE		
POS	ANZAHL	BESCHREIBUNG
1	1	Spanplatten 600x600x19

Information:

Die Einzelteile verschrauben oder mit einer Nagelpistole zusammenklammern

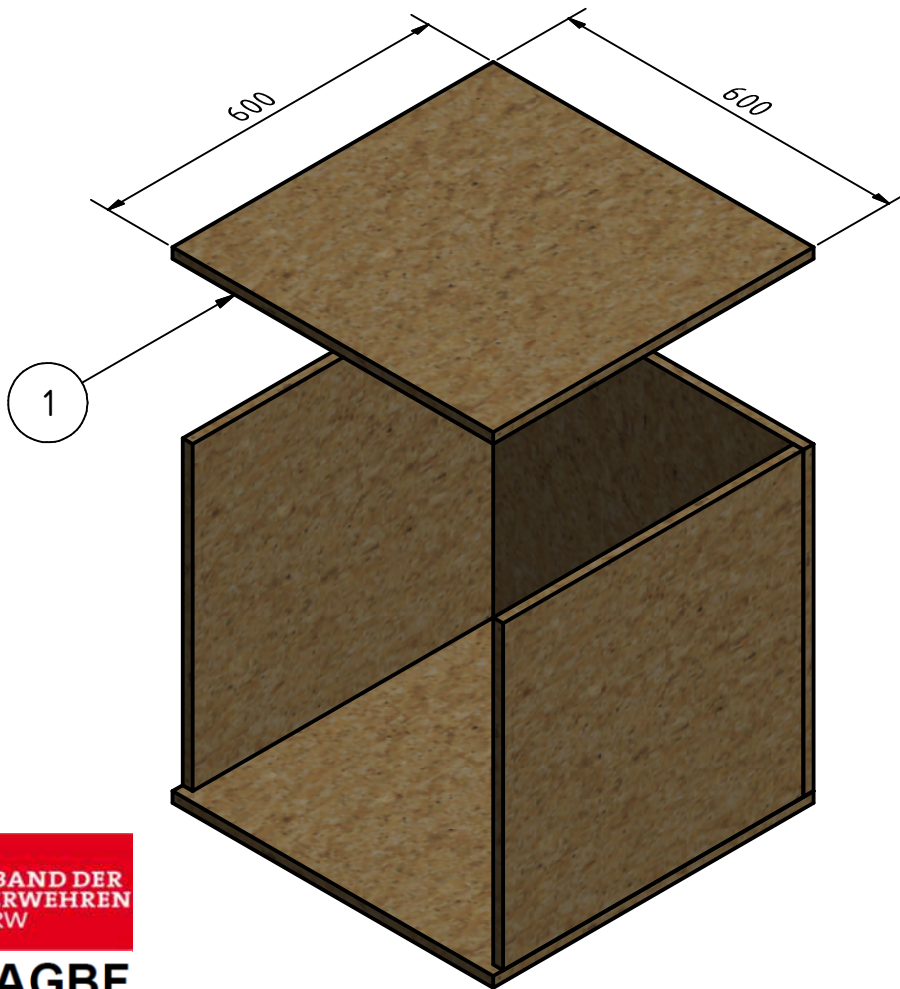
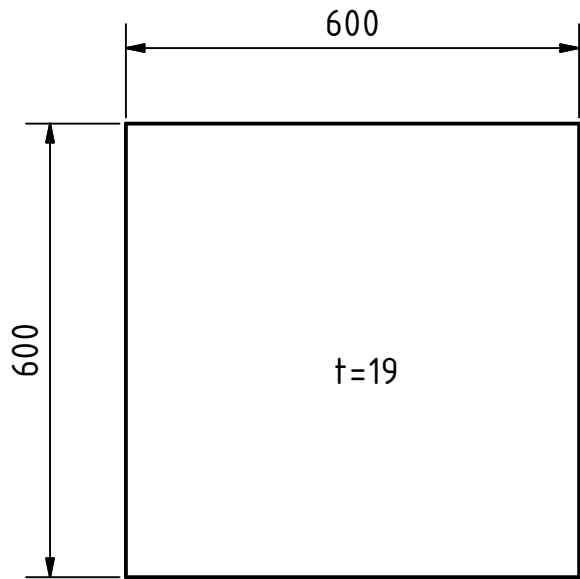

AGBF
- NRW -

Arbeitsgruppe
Realbrandausbildung

TEILELISTE		
POS	ANZAHL	BESCHREIBUNG
3	1	Spanplatten 600x562x19

Information:

Die Einzelteile verschrauben oder mit einer Nagelpistole zusammenklammern

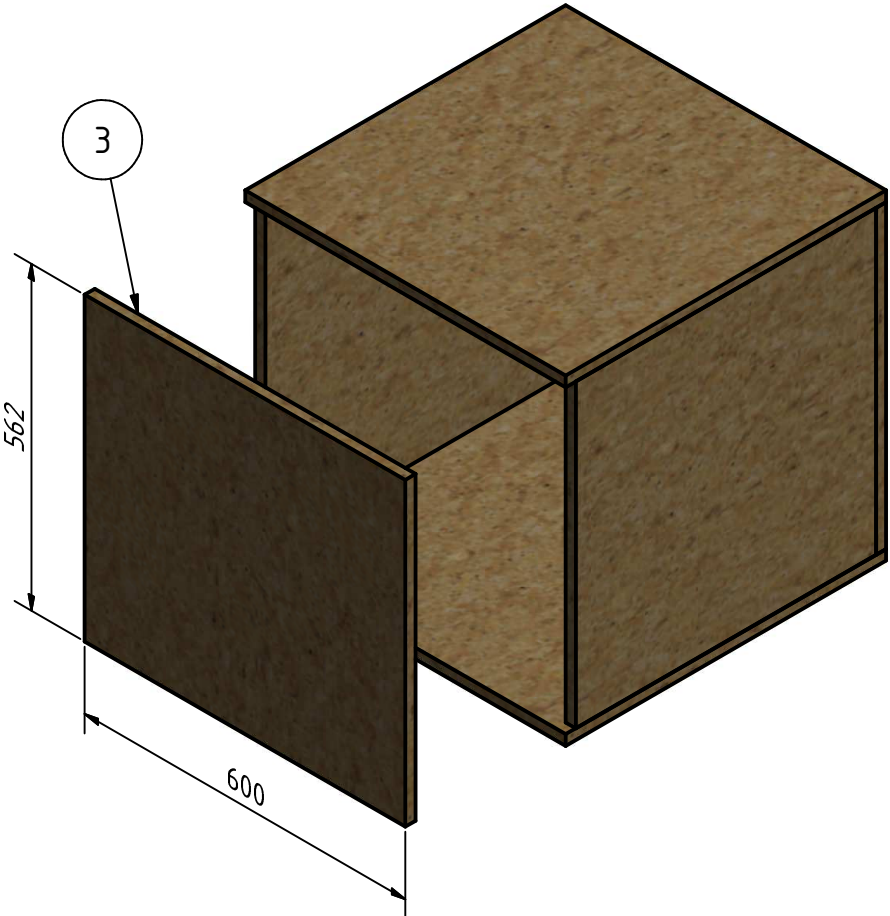
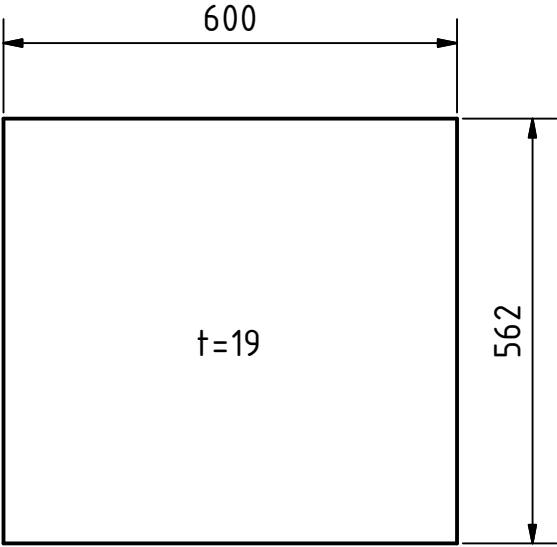

AGBF
- NRW -

Arbeitsgruppe
Realbrandausbildung

Montage der doppelwandigen Box

TEILELISTE

POS	ANZAHL	BESCHREIBUNG
1	1	Spanplatten 600x600x19
4	1	Spanplatten 638x638x19

Information:

Die Einzelteile verschrauben oder mit einer Nagelpistole zusammenklammern

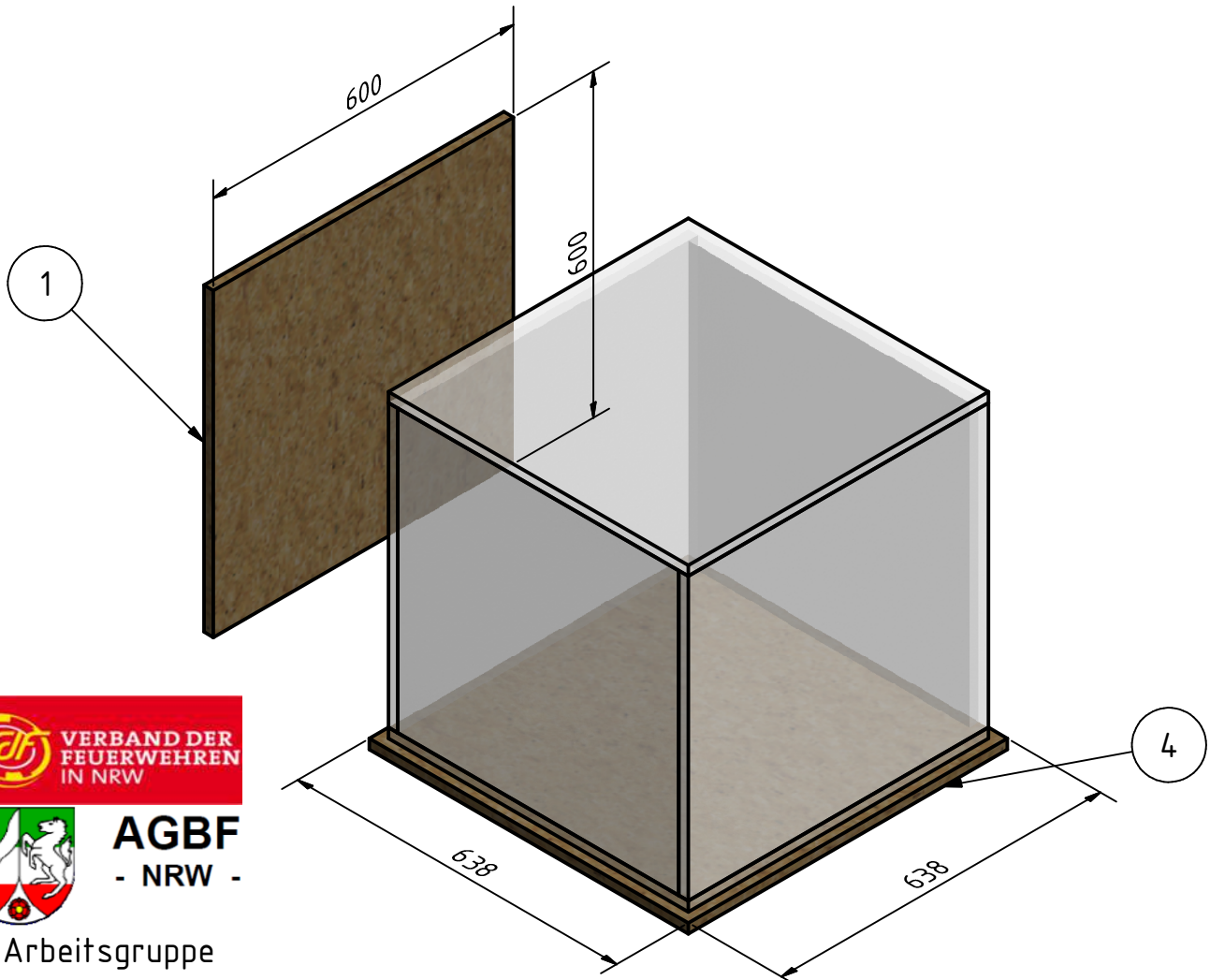
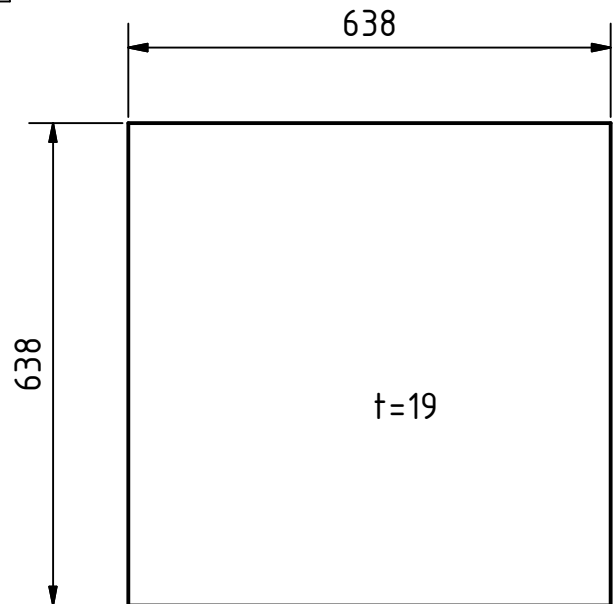
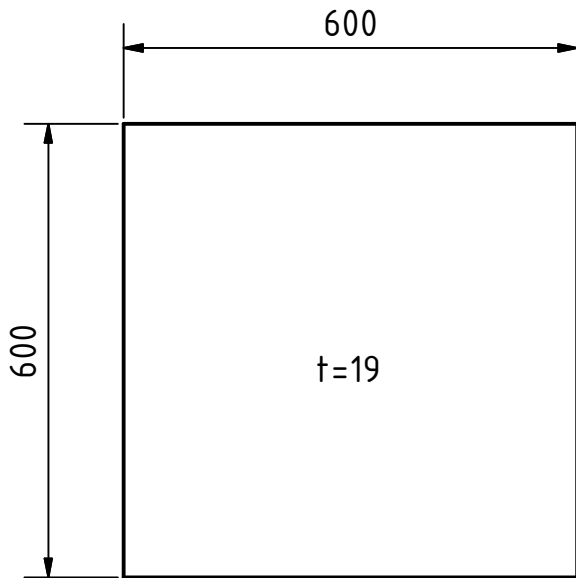

Arbeitsgruppe
Realbrandausbildung

TEILELISTE		
POS	ANZAHL	BESCHREIBUNG
5	1	Spanplatten 600x638x19

Information:

Die Einzelteile verschrauben oder mit einer Nagelpistole zusammenklammern

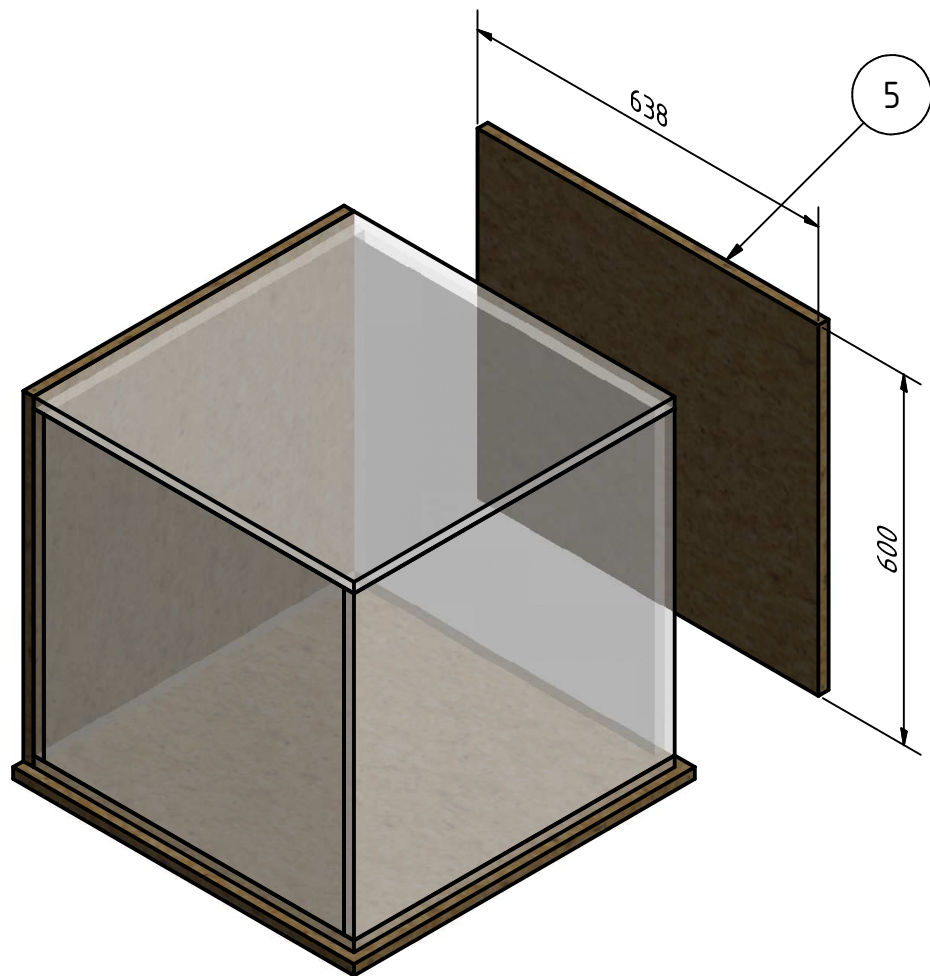
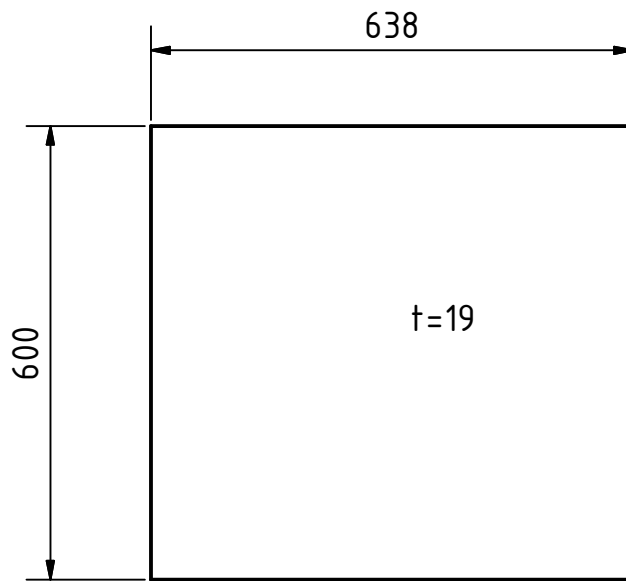

Arbeitsgruppe
Realbrandausbildung

TEILELISTE		
POS	ANZAHL	BESCHREIBUNG
1	1	Spanplatten 600x600x19

Information:

Die Einzelteile verschrauben oder mit einer Nagelpistole zusammenklammern

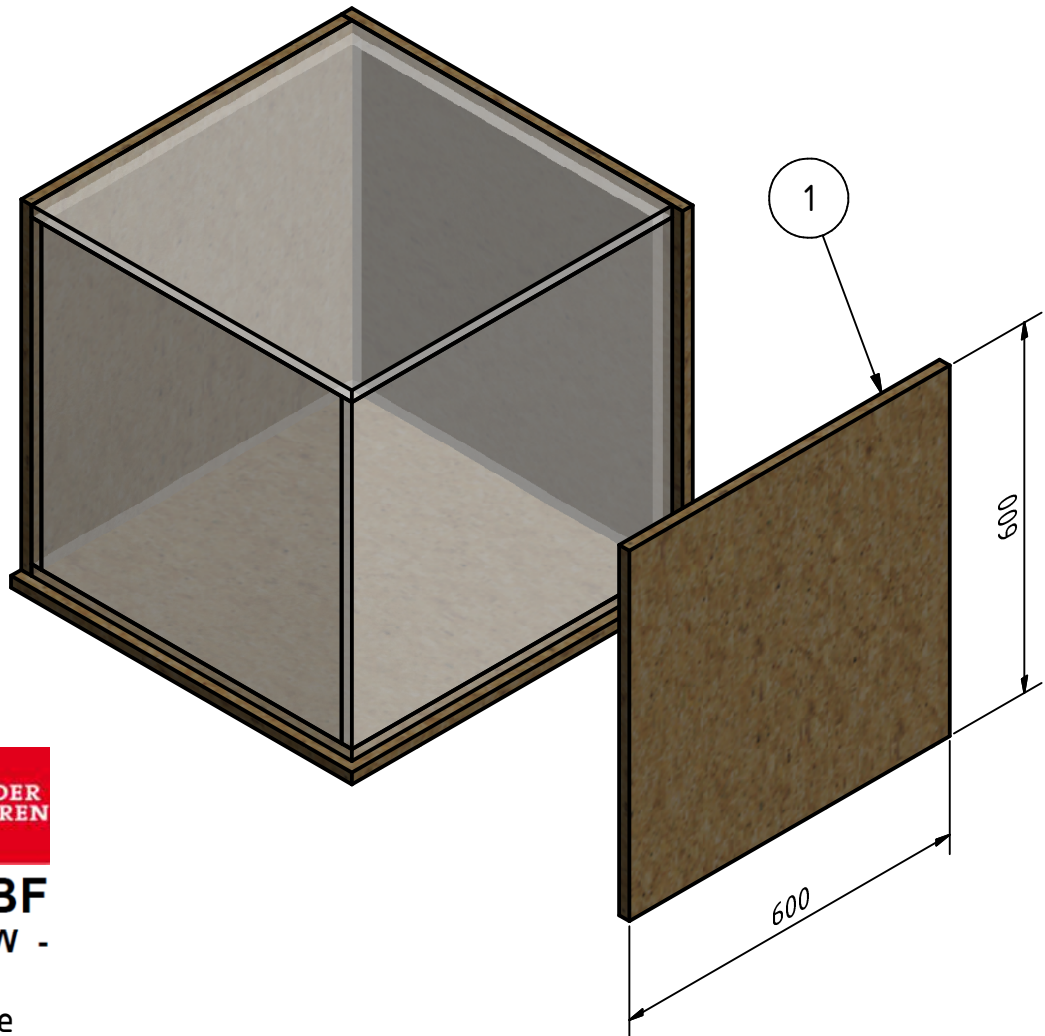
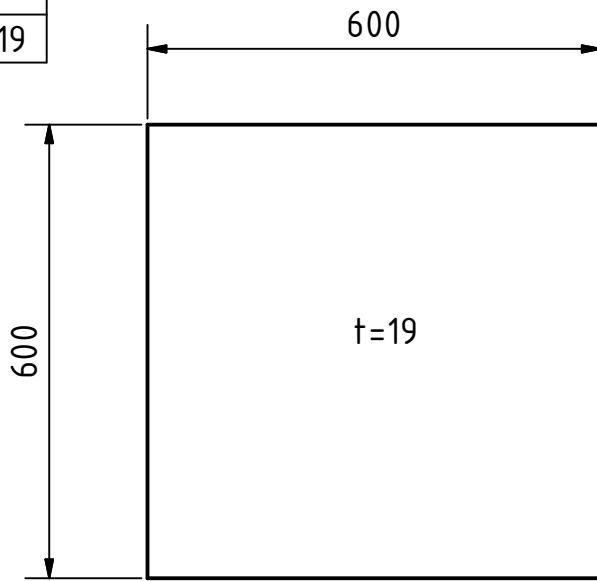

Arbeitsgruppe
Realbrandausbildung

TEILELISTE

POS	ANZAHL	BESCHREIBUNG
4	1	Spanplatten 638x638x19

Information:

Die Einzelteile verschrauben oder mit einer Nagelpistole zusammenklammern

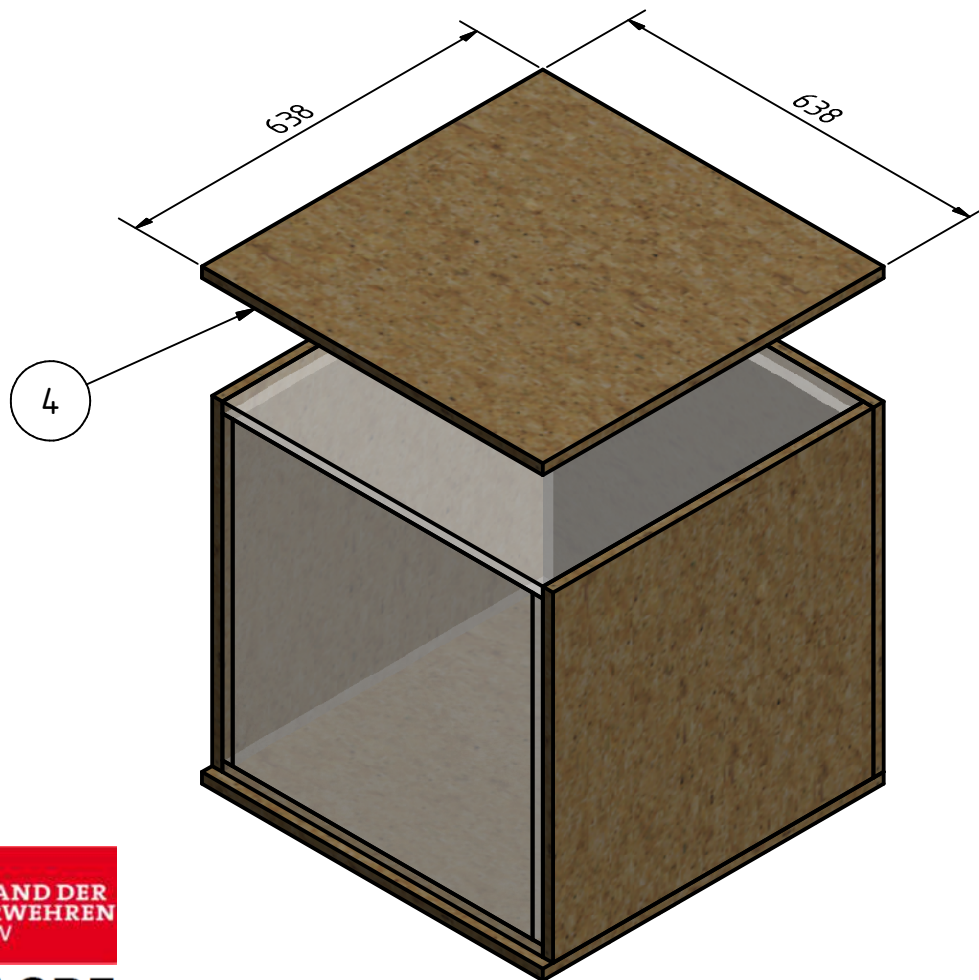
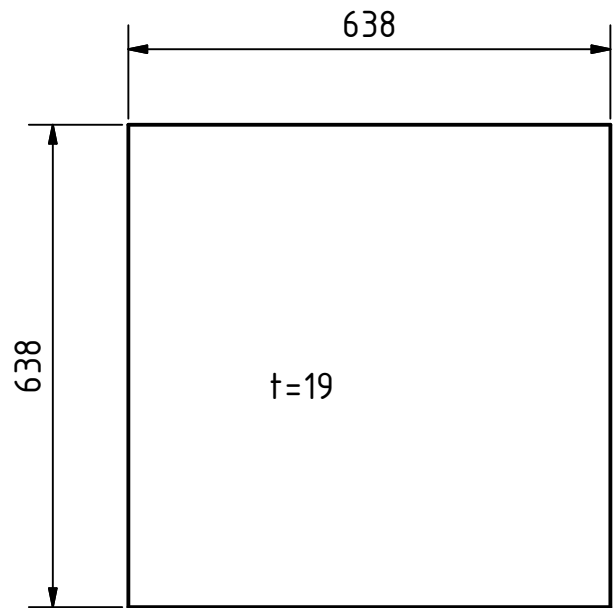

AGBF
- NRW -

Arbeitsgruppe
Realbrandausbildung

TEILELISTE		
POS	ANZAHL	BESCHREIBUNG
5	1	Spanplatten 600x638x19

Information:

Die Einzelteile verschrauben oder mit einer Nagelpistole zusammenklammern

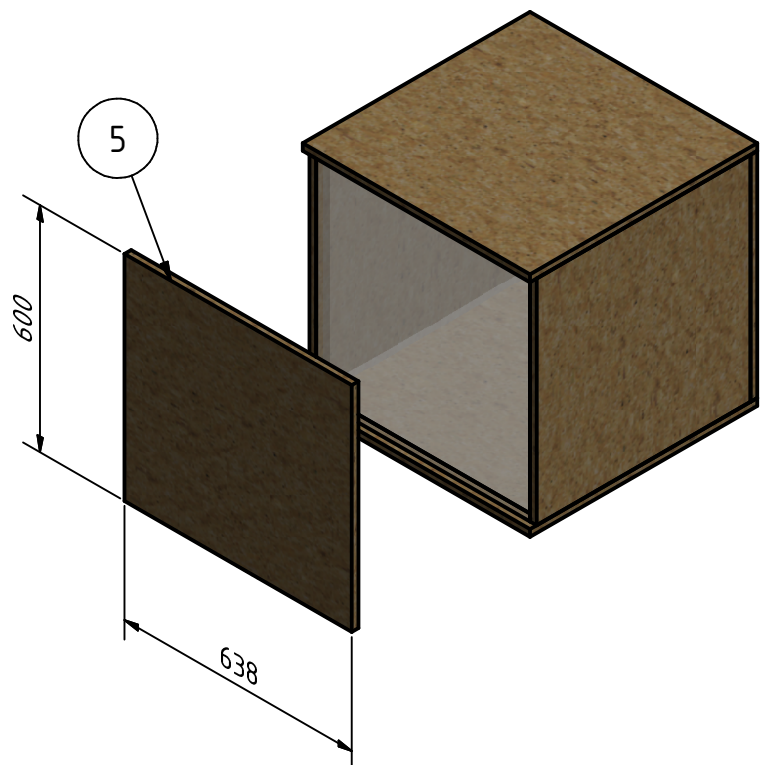
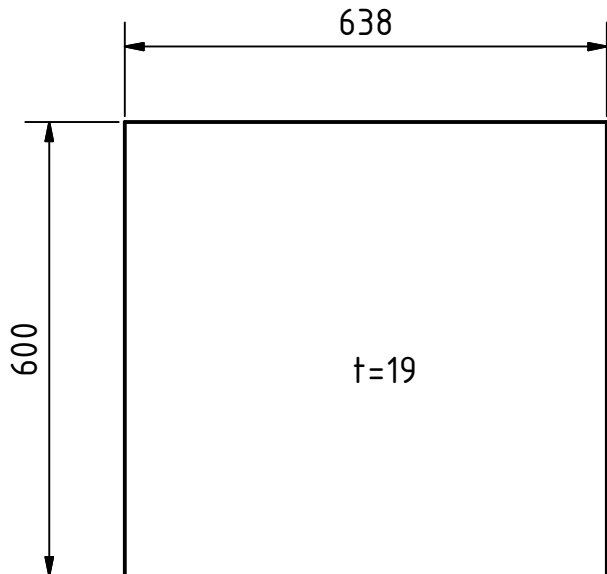

AGBF
- NRW -

Arbeitsgruppe
Realbrandausbildung

Einwandige Box und äußere Box
mit einander verschrauben

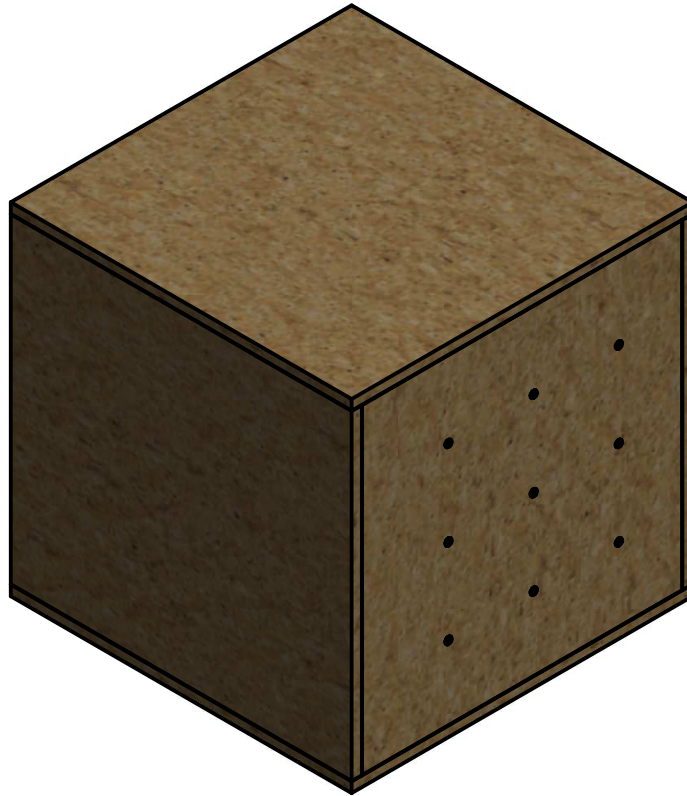

Beachten Sie folgende Schritte:

- Vor dem verschrauben vorbohren.
- Mit Holzschrauben die innere- und äußere Box über die vorgebohrten Löcher verschrauben.

Auf der vorderen Fläche darauf achten, dass noch eine Öffnung für die Tür herstellbar ist.



Arbeitsgruppe
Realbrandausbildung

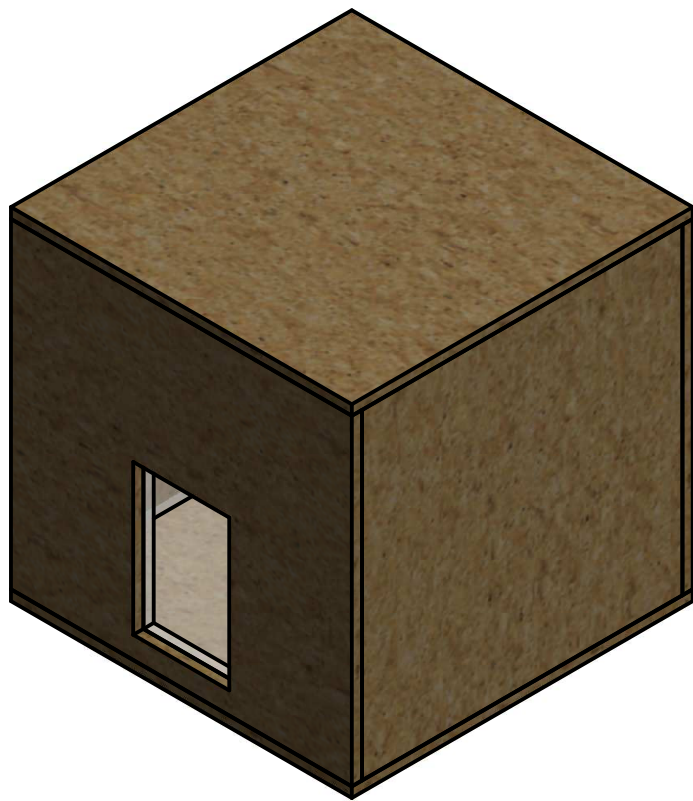
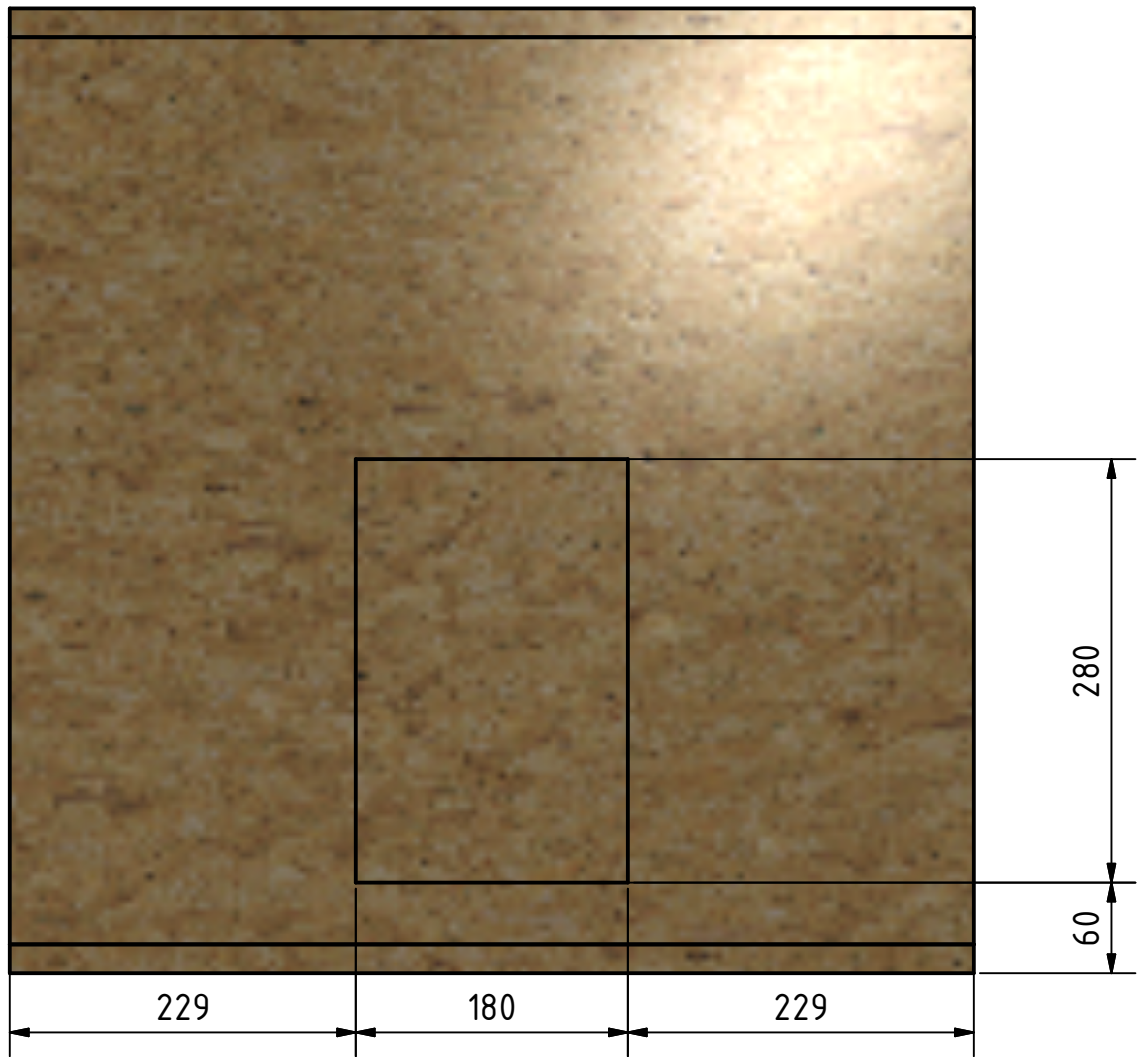

AGBF
- NRW -

Arbeitsgruppe
Realbrandausbildung

TEILELISTE

OBJEKT	ANZAHL	BESCHREIBUNG
6	1	Tür 320x220x19
7	1	Griff 24x48x150

Diese Platten sind der Ausschnitt aus der jeweiligen Box.
Die Platten müssen nicht nochmal separat aus der Spanplatte ausgeschnitten werden.

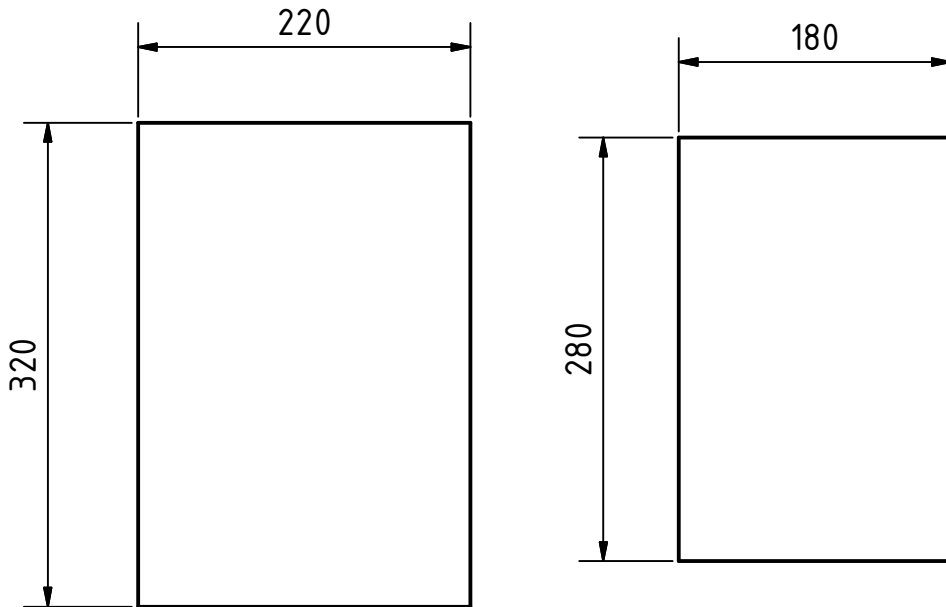

Information:

Die Einzelteile verschrauben oder mit einer Nagelpistole zusammenklammern

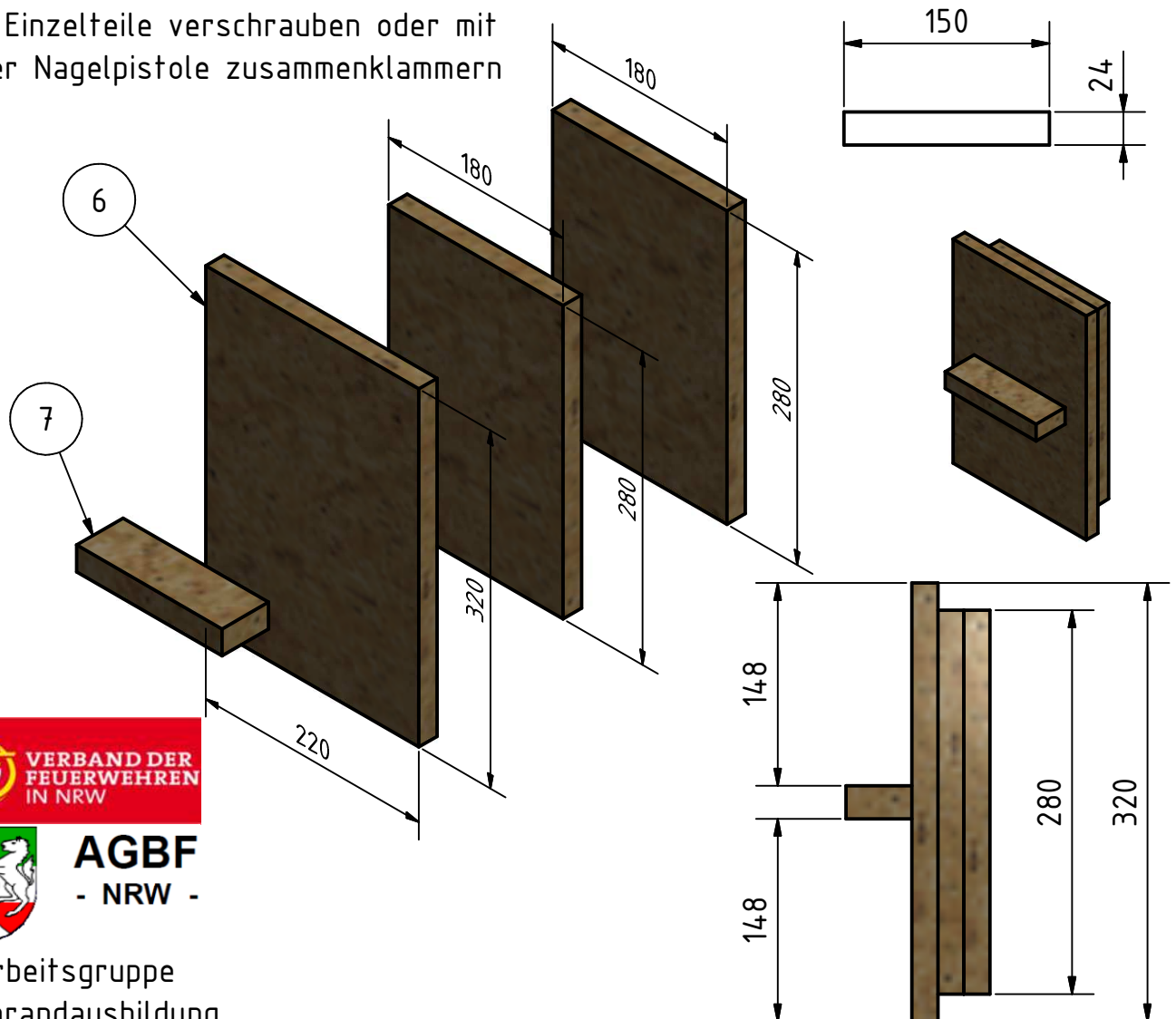

Arbeitsgruppe
Realbrandausbildung

Fertigmontage der doppelwandigen Box

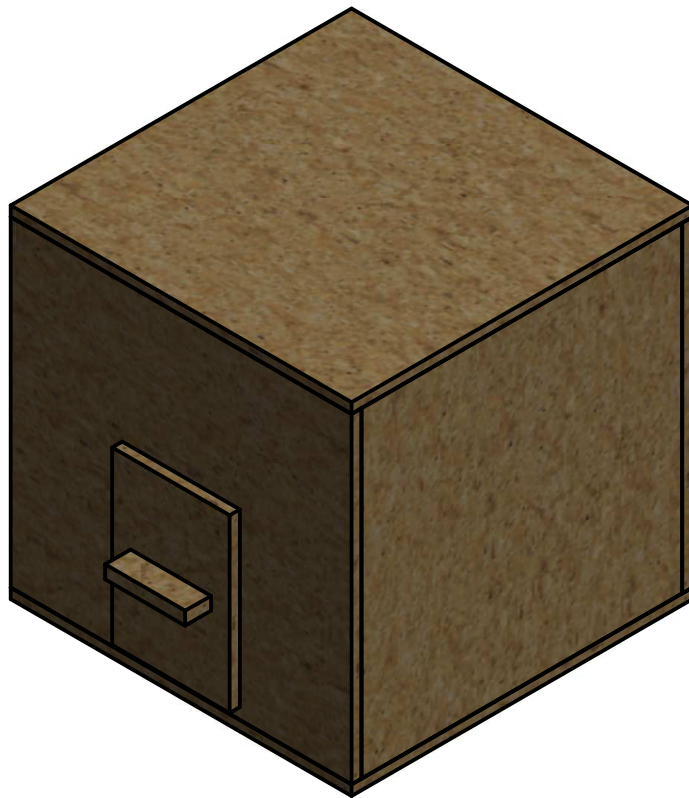

Arbeitsgruppe
Realbrandausbildung